

Controlo de acesso ao parque de estacionamento, com sistema simples de pagamento.

EspasPark 10 - Gestão de entrada e saída para parques de estacionamento

Gestão de parque de estacionamento, com sistema EspasPark 10, é um sistema simples, projetado para controle e pagamento do estacionamento, por moedas ou por fichas. Este sistema de estacionamento com pagamento é um sistema fácil de instalar. O sistema é adequado ao tamanho do parque de estacionamento, sendo composto por uma barreira de entrada/saída, uma estação EspasPark 10 de entrada. Estação de entrada/saída do estacionamento de acesso rápido de veículos a motor. Dependendo da arquitetura do estacionamento e necessidades, pode-se instalar este equipamento, tanto na entrada como na saída do estacionamento.

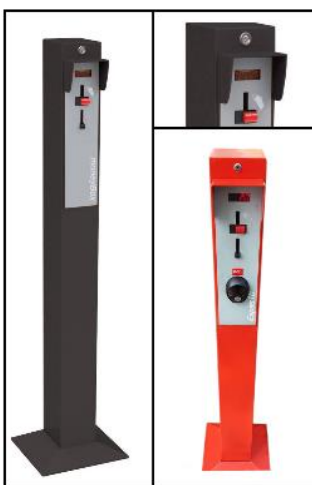

Estação de entrada EspasPark 10

Pagamento por moedas ou por ficha, tendo um interface acessível e fácil instalação. Pagar estacionamento é feito rapidamente, então a hora da entrada ou saída do estacionamento é muito curta, sem ter que colocar os problemas de tráfico de veículos a motor.

Características:

- Estação de entrada/saída para sistemas de estacionamento de utilização coletiva que operem no modo autónomo.
- Funciona com dispositivos de aceitação de fichas ou moedas de valor fixo ou programável e visor alfanumérico para a visualização da quantia a inserir.
- O dispositivo permite controlar a passagem de entrada ou saída e pode ser ligado a barreiras eletromecânicas.
- Resistente e fiável no tempo graças a um chassis com estrutura em monobloco.
- Corpo em chapa de aço com tratamento protetor em cataforese e verniz em poliéster.

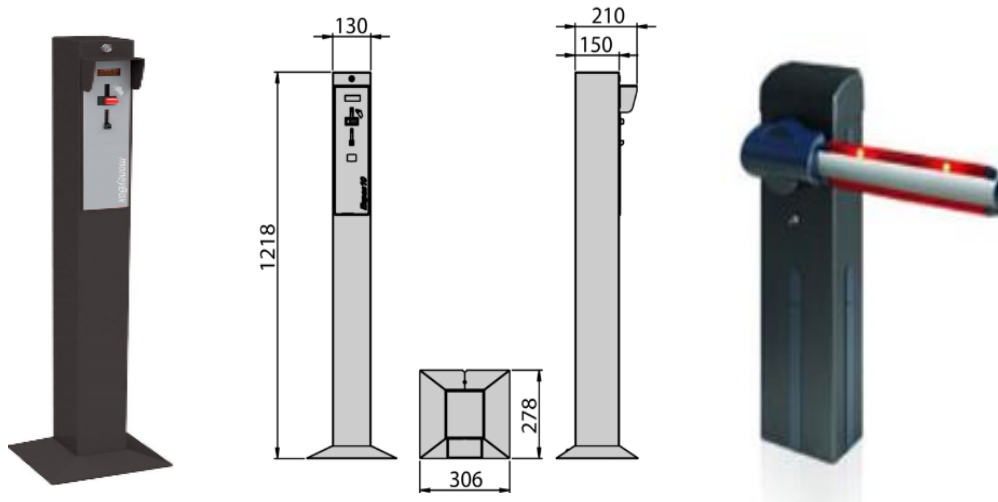

EspasPark 10 MONEY - Estação de entrada ou saída, modos de pagamento moedas.
 EspasPark 10 BOX COIN - Estação de entrada ou saída, modos de pagamento ficha sulcada.

Especificações técnicas EspasPark 10:

Alimentação:	220 V-50 Hz
Dimensões	1218 x 150 x 130 mm
Proteção:	IP 34
Potência consumida:	Max. 260 W
Peso:	20 kg
Temperatura de funcionamento:	-20 A + 55 ° C